

SONY

VPL-HW40ES

Genießen Sie zu Hause beeindruckende Filmerlebnisse.



Genießen Sie zu Hause beeindruckende Filmerlebnisse

Der Full-HD-3D-Heimkino-Projektor VPL-HW40ES ist eine fantastische Wahl für Cineasten, die sich ein begeisterndes Kinoerlebnis für Zuhause wünschen, das weit über die Möglichkeiten eines Fernsehers hinausgeht. Er hat unsere neueste professionelle Technologie an Bord, darunter Reality Creation und fortschrittliche SXRD-Panels für unglaublich gestochen scharfe Bilder. Mit einer Farblichtleistung von 1.700 Lumen können Sie Ihre Lieblingsfilme in bester 3D- oder 2D-Qualität erleben. Die Modi Bright Cinema und Bright TV sorgen ferner für optimale Helligkeit und eine überlegene satte Farbqualität.

Hoch entwickelte SXRD-Panels

Die SXRD-Panels wurden von richtigen Kinoprojektoren übernommen und erzeugen hochwertige Heimkino-Bilder, indem sie die Abstände zwischen den einzelnen Pixeln in unglaublich hohem Tempo minimieren.

1.700 Lumen Farblichtleistung und realistische Farben

Dank eines verbesserten optischen Blocks erreicht der VPL-HW40ES eine viel höhere Farblichtleistung als herkömmliche Heimkino-Projektoren. Mit 1700 Lumen werden sogar in gut beleuchteten Räumen Bilder gestochen scharf und in sehr natürlichen Farben wiedergegeben.

Reality Creation

Reality Creation wurde für unsere 4K-Heimkino-Projektoren entwickelt und jetzt für den VPL-HW40ES übernommen. Diese Technologie reproduziert Texturen und Farben, welche sonst verloren gehen, wenn Kinofilme komprimiert auf Discs gebrannt werden. Dadurch entsteht ein besonders klares, gestochen scharfes Bild in Full HD, das dem Original sehr nahe kommt.

Herkömmlicher Heimkino-Projektor

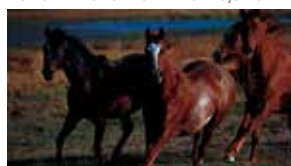

VPL-HW40ES



Simulierte Bilder

Eingangssignal

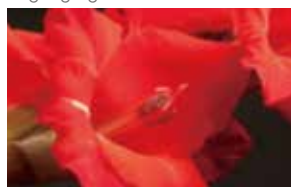

Bestmögliche Bilder anzeigen



Reality Creation stellt die fehlenden Informationen wieder her

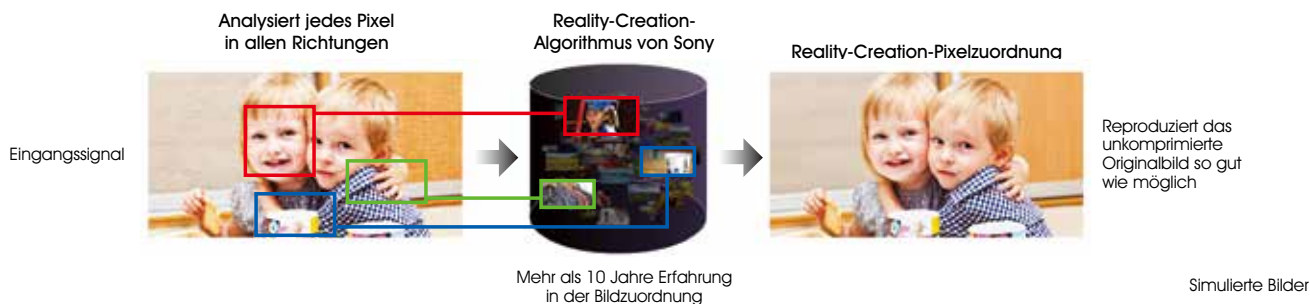

Bright Cinema und Bright TV

Bei herkömmlichen Heimkino-Projektoren geht etwas Farbgenauigkeit verloren, weil zur Optimierung der hellen Bereiche die Grüntöne hervorgehoben werden. Mit den Modi Bright Cinema und Bright TV sorgt der VPL-HW40ES für natürliche Farben und Kontraste, selbst in einer hellen Umgebung.

Leistungsstarke Kalibrierungsfunktionen

Um die Wiedergabe unterschiedlicher Inhalte zu optimieren, stehen acht Voreinstellungen zur Auswahl:

Cinema Film1 Sehr dynamische und klare Bilder, die dem Original so nahe wie möglich kommen		Cinema Film2 Satte Töne und Farben, ähnlich wie im Kino		Referenz Originalbild ohne jegliche Änderungen	
TV Für Fernsehprogramme, Sport, Konzerte usw.		Fotos Für Standbilder einer Digitalkamera		Spiel Ausgeglichene Farben und schnelle Reaktion	
Bright Cinema Für Filme bei hellem Umgebungslicht, wie in einem Wohnzimmer		Bright TV Für Fernsehprogramme bei hellem Umgebungslicht			

Kontrastoptimierung

Automatische Kontrastanpassung für optimierte Darstellung, indem bei jeder Szene dunkle und helle Bereiche analysiert werden, ohne Farbnuancen zu unterdrücken.

Motionflow

Sie sehen jedes Detail, sogar in Szenen mit schnellen Bewegungen oder bei Sportübertragungen. Durch unsere Motionflow-Technologie werden pro Sekunde doppelt so viele Bilder angezeigt, indem zwischen den Bildern in der Original-Bildwechselfrequenz zusätzliche Bilder generiert werden. Dadurch wird jedes Ruckeln eliminiert und die Bewegungen werden viel klarer und mit weniger Unschärfen dargestellt.

Großer Lens-Shift-Bereich für höhere Flexibilität

Mit einem Lens-Shift-Bereich von +/-71 % – einem größeren vertikalen Bereich als bei unseren Heimkino-Standardprojektoren – kann der VPL-HW40ES sehr flexibel installiert werden, ohne dass die Bildqualität beeinträchtigt wird.

Flüsterleiser Lüfter – 21 dB

Durch unser modernes Kühlsystem wird das Laufgeräusch des Lüfters auf 21 dB reduziert, damit Sie Ihren Film ungestört genießen können.

Perfekte Panelausrichtung

Elektronische Panelausrichtung gewährleistet präzise Farbwiedergabe und ein klares Bild. Farblücken werden korrigiert, indem die blauen und roten Anteile jedes Pixels perfekt an Grün ausgerichtet werden.

Integrierter IR-3D-Sender

Keine Einrichtungszeit und kein Kabel, einfach den VPL-HW40ES mit Ihrer IR-3D-Brille über den eingebauten Sender synchronisieren und ein mitreißendes 3D-Erlebnis genießen.



eingebauter 3D Sync Transmitter

2D- und 3D-Modi

Der VPL-HW40ES erkennt 2D- oder 3D-Inhalte automatisch und gibt Ihnen die Option, die Wiedergabe mit verschiedenen Bildmodi je nach Genre weiter zu optimieren. Zur Auswahl stehen: Dynamic, Standard, Game, Cinema und Photo.

Gamma-Einstellungen

Feineinstellung der Bildhelligkeit je nach Lichtverhältnissen im Raum oder des Bildes auf dem Bildschirm. Sie können aus 7 Modi wählen.

Real Colour Processing (RCP) Version 2

Sie können die Farbe und den Farbton anpassen, indem Sie ein Ziel im projizierten Bild dazu benutzen. Mit RCP Version 2 ist es möglich, gleichzeitig die Helligkeit anzupassen.

Dynamische Lampensteuerung für 3D

Wenn sich ein Shutter in Ihrer 3D-Brille öffnet, wird das Bild für das jeweilige Auge aufgehellt, was zu ausdrucksstärkeren Bildern führt und die Effizienz der Lampe maximiert. Genießen Sie das perfekte 3D-Erlebnis ganz bequem auch zu Hause.



PrimeSupport

- 3 Jahre Garantie auf den Projektor, 1 Jahr bzw. 1000 Stunden Garantie auf die Lampe; PrimeSupport – sofort ab Kaufdatum.
- Technischer Telefon-Support – unser mehrsprachiger Helpdesk aus technischen Experten steht Ihnen mit fundiertem Wissen zu unseren Projektoren zur Seite.
- Abholung und Reparatur – Wenn Ihr Problem nicht telefonisch gelöst werden kann, wird die Abholung und Reparatur Ihres Geräts veranlasst. Wir übernehmen sämtliche Kosten: Ersatzteile, Arbeitszeit und den Transport zu und von einem unserer hochmodernen Reparaturzentren.

Technische Daten

		VPL-HW40ES/B & VPL-HW40ES/W
Anzeigesystem		SXRD-Panel, Projektionssystem
Display-Gerät	Größe des effektiven Anzeigebereichs	0,61" x 3
	Anzahl der Pixel	6.220.800 (1.920 x 1.080 x 3) Pixel
Objektiv	Fokus	Manuell
	Zoom	Manuell (ca. 1,6-fach)
	Lens-Shift	Manuell, vertikal: +/- 71 %, horizontal: +/- 25 %
	Projektionsverhältnis	1,36:1-2,16:1
Lichtquelle		Quecksilberdampf-Hochdrucklampe mit 200 W
Max. Filteraustauschintervall		Gleichzeitig mit dem Lampenaustausch (empfohlen)
Leinwandgröße		40" bis 300" (1,016 "m" bis 7,624 "m")
Lichtleistung		1700 Lumen
Farblichtleistung		1700 Lumen
Anzeigbare Scanfrequenz	Horizontal	19 kHz bis 72 kHz
	Vertikal	48 Hz bis 92 Hz
Display-Auflösung	Computersignaleingang	Maximale Display-Auflösung: 1.920 x 1.080 Punkte (nur HDMI-Eingang)
	Videosignaleingang	480/60i, 576/50i, 480/60p, 576/50p, 720/60p, 720/50p, 1.080/60i, 1.080/50i Nur für HDMI-Eingang: 1.080/60p, 1.080/50p, 1.080/24p
3D-Funktion		Ja
3D-Sender		Integrierter IR-3D-Sender (Kompatibel mit externem HF-3D-Sender)
3D-Brille		TDG-PJ1 (IR-Typ: optional)/TDG-BT500A (HF-Typ: optional)
Automatische Kalibrierung		Nein
Manuelle Kalibrierung		RCP Ver. 2.0 (1 Modus)
Advanced Iris		Nein
Bildmodi		5 Modi
Gamma-Modi		7 Modi
Panelausrichtung		Ja (Shift/Zone)
Sprachen		16 Sprachen (Deutsch, Englisch, Niederländisch, Französisch, Italienisch, Spanisch, Portugiesisch, Russisch, Schwedisch, Norwegisch, Japanisch, vereinfachtes Chinesisch, traditionelles Chinesisch, Koreanisch, Thai, Arabisch)
EINGANG AUSGANG (Computer/Video/Steuerung)	HDMI (2 Eingänge)	HDMI, 19-polig (2 x)
	Y Pb/Cb Pr/Cr	Stecker (3 x)
	Eingang A	Eingangsanschluss für RGB/Y Pb/Cb Pr/Cr: Mini-D-Sub, 15-polig
	Fernbedienung	RS-232C, D-Sub, 9-polig (weiblich)
	IR IN	Klinkenbuchse
	3D Sync	RJ-45
Betriebstemperatur/ Luftfeuchtigkeit bei Betrieb		5 °C bis 35 °C/ 35 % bis 85 % (nicht kondensierend)
Lagertemperatur/ Luftfeuchtigkeit bei Lagerung		-20 °C bis +60 °C/ 10 % bis 90 % (nicht kondensierend)
Betriebsspannung		100 bis 240 V AC, 3,0 A bis 1,3 A, 50 Hz/60 Hz
Leistungsaufnahme	100 bis 120 V AC	Max. 300 W
	220 bis 240 V AC	Max. 300 W
Leistungsaufnahme im Standby-Modus	100 bis 120 V AC	8 W/0,5 W (Standby-Modus: Standard/Niedrig)
	220 bis 240 V AC	8 W/0,5 W (Standby-Modus: Standard/Niedrig)
Abmessungen (B x H x T) (ohne hervorstehende Teile)		407,4 x 179,2 x 463,9 mm
Gewicht		Ca. 10 kg
Mitgeliefertes Zubehör		Fernbedienung (1), AA-Mangan-Batterien (R6) (2), Netzkabel (1), Objektivklappe (1), Kurzanleitung (1), Betriebsanleitung (CD-ROM) (1)

Optionales Zubehör



LMP-H202
Projektorlampe
(als Ersatz)



TDG-PJ1
IR-3D-Brille



TDG-BT500A
HF-3D-Brille



IFU-WH1
Wireless-HDMI-Modul



AD025-RF-X1
Externer HF-3D-Sender



TMR-PJ2
Externer IR-3D-Sender

Bedienpult

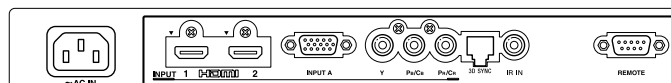

Abmessungen

Einheit: mm

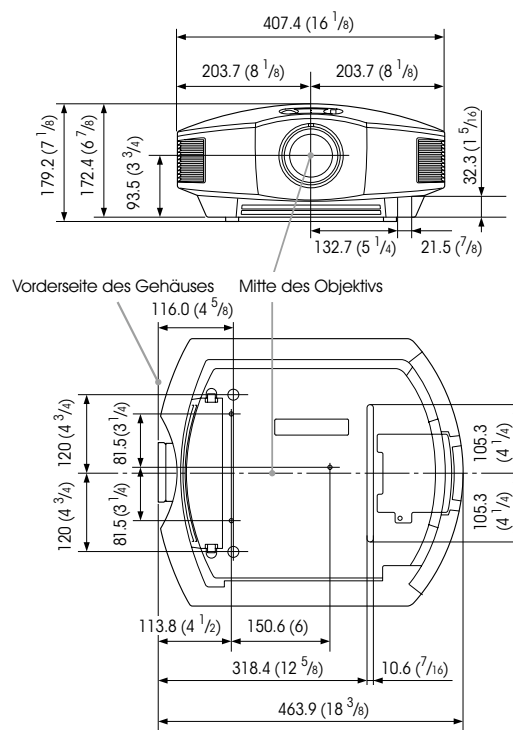

Überreicht durch:

© 2014 Sony Corporation. Alle Rechte vorbehalten.
Dieses Dokument darf ohne schriftliche Genehmigung weder ganz noch auszugsweise reproduziert werden.
Funktionen und Spezifikationen können ohne vorherige Ankündigung geändert werden.
Bei den Werten für Gewicht und Abmessungen handelt es sich um Näherungswerte.
„SONY“, „SXRD“, „Motionflow“ und „24p True Cinema“ sind Marken der Sony Corporation.
Die Begriffe HDMI und HDMI High-Definition Multimedia Interface sowie das HDMI-Logo sind Marken oder eingetragene Marken von HDMI Licensing LLC in den USA oder anderen Ländern.
Alle anderen Marken sind Eigentum der jeweiligen Unternehmen.